

放電加工サンプル ～溝入れ・アンダーカット～

加工方法

形彫放電加工

材

鋼球 Sφ40mm (SUJ)

電極材質

Cu

加工時間 (1セット)

溝形状: 19時間 ピン形状: 16時間

球体内部の立体パズル

球体に全て形彫放電で溝形状、ピン形状を加工し、パズル化しました

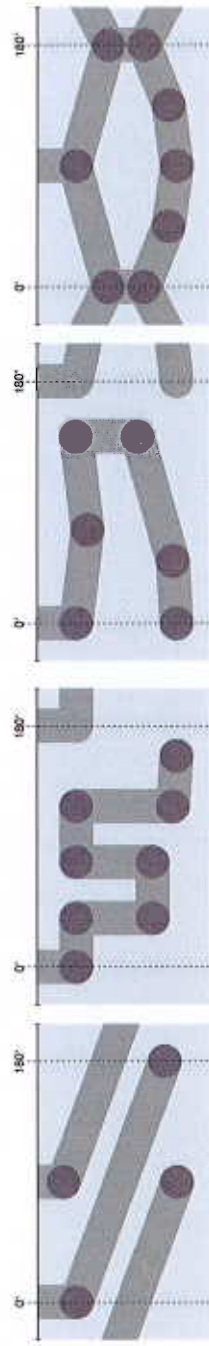
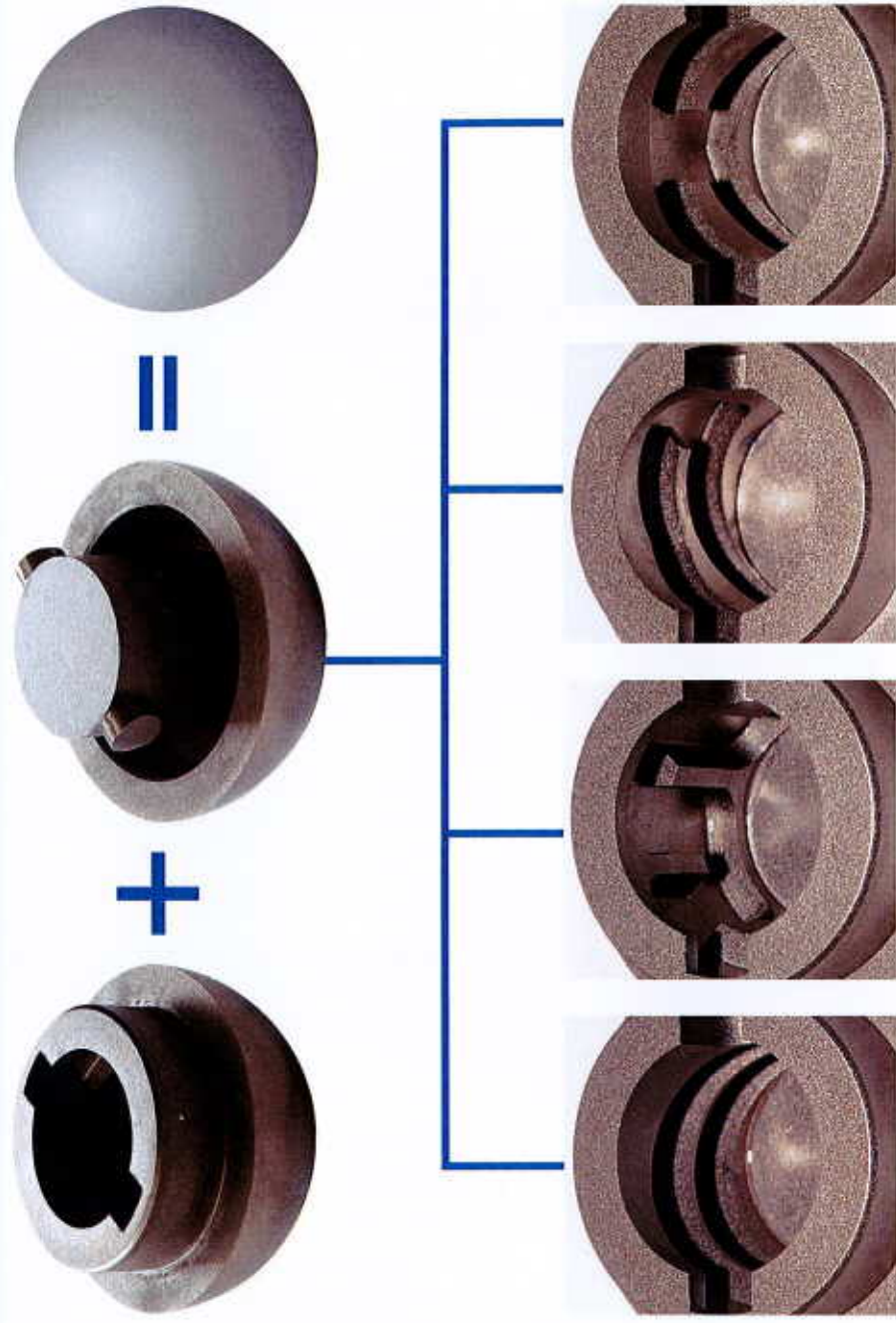

内部の溝形状は4つのパターンがあります。是非手にとってご確認ください。